

Sliflex GRC-A

Con mozzo a morsetto Aluminium

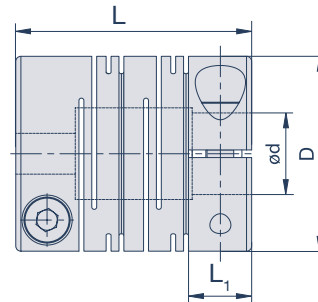
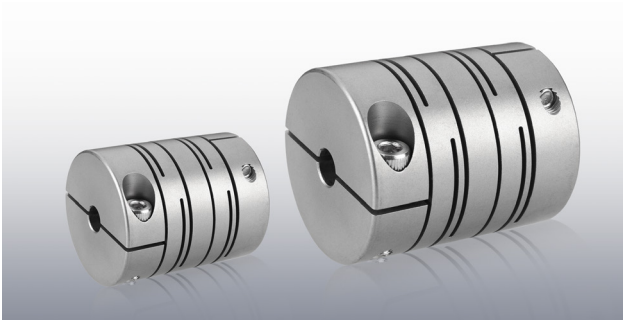

Dati tecnici

| Codice Prodotto | D mm | L mm | M | T _A Nm | giri max min ⁻¹ | T _{KN} Nm | C _T Nm/rad | g g | disallineamento max | | |
|-----------------|---------|---------|------|----------------------|-------------------------------|-----------------------|--------------------------|--------|---------------------|---------------|---------------|
| | | | | | | | | | radiale mm | angolare ° | assiale mm |
| GRC12-A | 12,7 | 19 | M2 | 0,5 | 35.000 | 0,2 | 40 | 4,4 | 0,1 | 2,5 | 0,3 |
| GRC16-A | 16 | 21,5 | M2,6 | 1 | 27.000 | 0,4 | 75 | 8,2 | 0,15 | 2,5 | 0,3 |
| GRC19-A | 19,1 | 23 | M2,6 | 1 | 20.000 | 0,6 | 150 | 12 | 0,15 | 2,5 | 0,3 |
| GRC22-A | 22,2 | 26,5 | M3 | 1,7 | 18.000 | 1 | 200 | 17,9 | 0,15 | 2,5 | 0,4 |
| GRC26-A | 26,2 | 31,5 | M3 | 1,7 | 17.000 | 2 | 340 | 29,9 | 0,2 | 2,5 | 0,4 |
| GRC32-A | 31,8 | 39 | M4 | 3,5 | 14.000 | 3,8 | 450 | 62,3 | 0,2 | 2,5 | 0,4 |
| GRC39-A | 39 | 56 | M5 | 8 | 10.000 | 7,0 | 640 | 117 | 0,25 | 2,5 | 0,4 |
| GRC49-A | 49 | 70 | M6 | 13 | 8.400 | 15 | 1.500 | 258 | 0,25 | 2,5 | 0,5 |
| GRC60-A | 60 | 88 | M8 | 30 | 7.000 | 30 | 2.500 | 483 | 0,25 | 2,5 | 0,5 |

M= Dimensione delle viti ISO 4762, T_A= Coppia di serraggio della vite (Nm), T_{KN}= Coppia nominale, C_T= Rigidità torsionale, g= Peso approx

Alesaggio

| Codice Prodotto | d (mm) | | | | | | | | | | | | | | |
|-----------------|--------|---|---|---|---|----|----|----|----|----|----|----|----|----|----|
| | 3 | 4 | 5 | 6 | 8 | 10 | 12 | 14 | 15 | 16 | 18 | 19 | 20 | 24 | 25 |
| GRC12-A | • | • | • | | | | | | | | | | | | |
| GRC16-A | • | • | • | • | | | | | | | | | | | |
| GRC19-A | | • | • | • | • | | | | | | | | | | |
| GRC22-A | | | • | • | • | • | | | | | | | | | |
| GRC26-A | | | • | • | • | • | • | | | | | | | | |
| GRC32-A | | | | | • | • | • | • | • | | | | | | |
| GRC39-A | | | | | | • | • | • | • | • | • | | | | |
| GRC49-A | | | | | | | • | • | • | • | • | • | • | • | • |
| GRC60-A | | | | | | | | | • | • | • | • | • | • | • |

Esempio D'ordine

GRC26-A Ø10 Ø12

Sliflex Serie 26, Foro 10, 12